

## HORIZONTÁLNÍ BALÍKOVACÍ LIS



Lis je konstruován podle posledních nejmodernějších trendů v této oblasti strojírenské výroby. K lisu je samozřejmě non-stop technická podpora včetně servisu, možnost vzdáleného připojení do softwaru lisu přes internet atd. Tento lis zúročuje naše 20-ti leté zkušenosti výroby lisovací techniky, které mohou být dostatečnou zárukou kvality našich výrobků a služeb.

Lis je robustní konstrukce z vysoce kvalitních ocelových plechů a profilů. Pohon je zajištěn silným hydraulickým agregátem, který je řízen z elektrického rozvaděče vysoce sofistikovaným elektronickým řídicím systémem. Ovládání lisu a všech doplňků a příslušenství je možné řídit z jednoho centrálního ovládacího pultu s velkým, barevným, otěruvzdorným dotykovým displejem. Tento systém umožňuje velmi variabilní přizpůsobení lisu konkrétním potřebám každého zákazníka a vybavit lis mnoha dalšími doplňky a příslušenstvím (přítlačnou nebo předlisovací klapkou, dopravníky, vzduchotechnikou, propichovačkou PET lahví, trhačkou kartonů, virbulátorem, vyklápěcím zařízením na různé druhy nádob a klecí, násypkami, systémy automatického spouštění, GSM moduly atd.) Variabilní je i samotné uspořádání lisu, kdy je možné si zvolit i umístění hydraulického agregátu, umístění ovládacího pultu, vázacího systému, velikost odvíjecích stojanů vázacího drátu apod.

Lis i ostatní nabízená příslušenství splňují veškeré nejnovější požadavky na bezpečnost provozu a obsluhy.

Horizontální lis HL 500 je určen pro průběžné (kontinuální) plně automatické lisování materiálů, které jsou po naplnění lisovací komory stlačovány lisovací deskou do zúženého výstupního prostoru lisu (kanálu) a následně svázané do kompaktních balíků automatickým vázacím systémem. Tím je docíleno velmi výrazného snížení objemu materiálu, což vede k výraznému snížení nákladů na jeho přepravu a skladování.



## HORIZONTÁLNÍ BALÍKOVACÍ LIS



Rozměrový náčrtek:

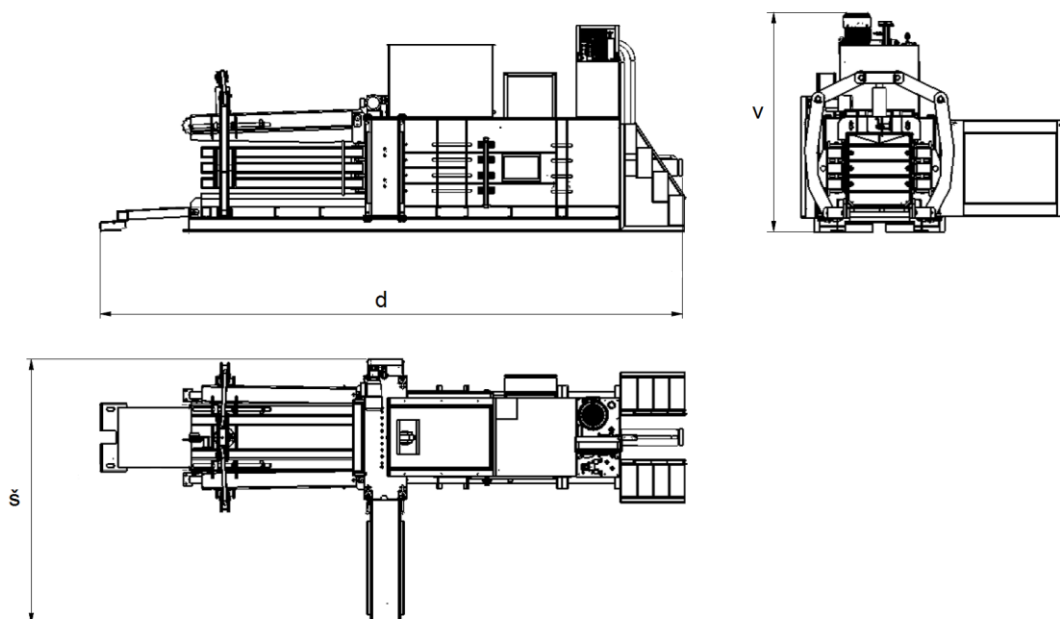

### Technické parametry HL 500-H

HL 500 - H		Varianta lisu		
Parametry	Jednotka	I	II	III
Lisovací síla maximální	[kN] / [t]	500 / 50	500 / 50	500 / 50
Lisovací tlak maximální	[kg/cm <sup>2</sup> ]	7,0	6,5	6,5
Rozměr plnicího otvoru	[mm]	750 x 950	800 x 1200	800 x 1400
Rozměr výstupního kanálu	[mm]	750 x 950	800 x 1000	800 x 1000
Objem zdvihu	[m <sup>3</sup> ]	1,0	1,4	1,6
Délka pracovního cyklu	[s]	35	40	45
Hodinový výkon bez klapky/s klapkou	[m <sup>3</sup> /hod]	70/80	90/105	100/120
Předpokládaný hmotnostní výkon: 35 kg/m <sup>3</sup> (karton)	[t/h]	2,5	3,0	3,5
60 kg/m <sup>3</sup> (směsný papír)	[t/h]	4,0	5,0	5,5
Vázání drátem		Automatické horizontální 4x		
Délka balíku	[mm]	Volitelná 600 až 1600		
Objem hydraulické nádrže	[l]	130	130	130
Příkon/Napětí/Jištění	[kW/V/A]	15/3x400/40 C	15/3x400/40 C	15/3x400/40 C
Hmotnost	[kg]	6350	7300	7350
Rozměry stroje (šxdxv)	[mm]	3100x7500x2700	3200x8400x2800	3200x8400x2800
Přepravní rozměry (šxdxv)	[mm]	2050x6800x2700	2150x6900x2800	2150x6900x2800



## HORIZONTÁLNÍ BALÍKOVACÍ LIS

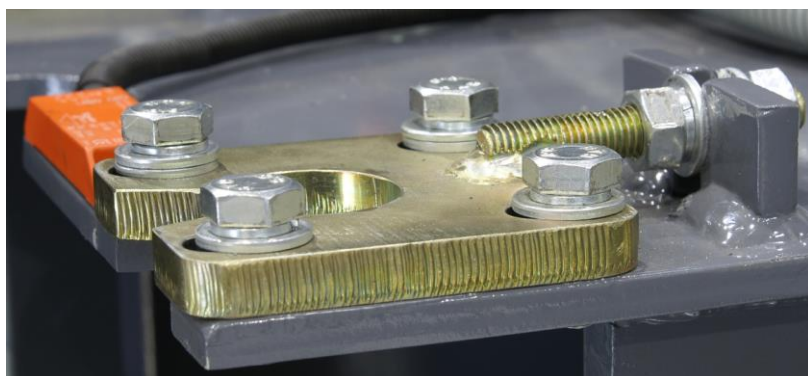

## HORIZONTÁLNÍ BALÍKOVACÍ LIS



Případová studie s dopravníkem a výsuvnou propichovačkou dutých obalů.

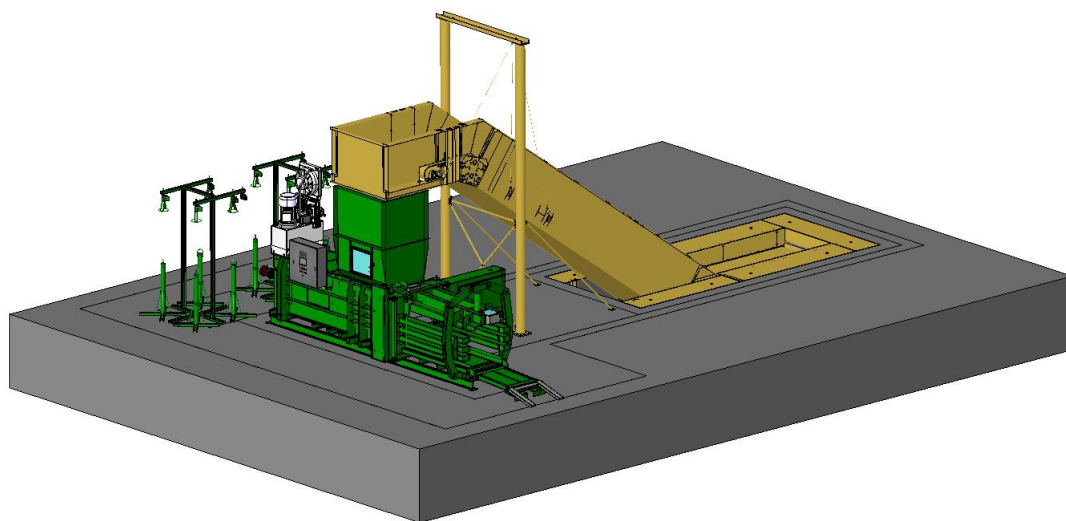

Další případové studie

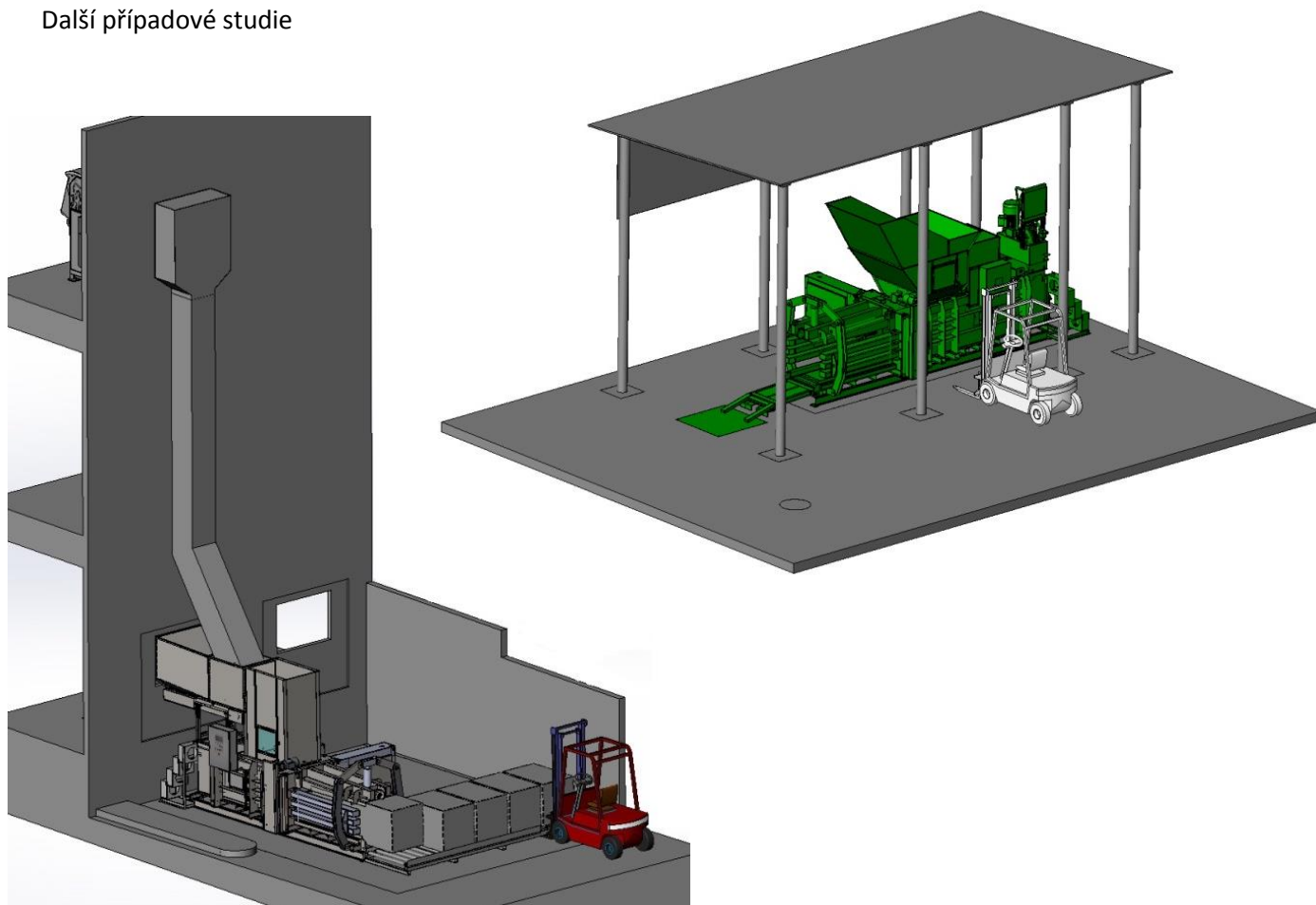

Horizontální balíkovací lis

## HORIZONTÁLNÍ BALÍKOVACÍ LIS



LUX-PTZ s.r.o., Mlýnská 701, 561 64 Jablonné nad orlicí  
Tel.: +420 465 676 654  
E-mail: [trade@lux-ptz.com](mailto:trade@lux-ptz.com)  
Web: [www.lux-ptz.com](http://www.lux-ptz.com)

